

Enfajadoras Túnel

ENFAJADORA-TÚNEL con SOLDADURAS LATERALES en INOX.
Modelo ZEF-SL, soldaduras laterales de 500 a 750 mm.



FUNCIONAMIENTO

Especialmente diseñada para instalar en un barco o en puerto marítimo. Los bloques de pescado congelado son glaseados con aditivos y desinfectantes especiales en máquinas anteriores. Sellamos completamente el bloque congelado mediante soldadura central y laterales del plástico para su posterior conservación en los congeladores del barco o las cámaras de puerto.

CARACTERÍSTICAS TÉCNICAS

Construcción monobloc que permite desplazar la máquina fácilmente.

Dotada de ruedas con freno para transportar la máquina.

Trabaja con film de polietileno.

Control electrónico de temperatura en túnel de retracción y soldadura.

Mandos manuales y funcionamiento totalmente automáticos.

Materiales de primera calidad: autómatas OMRON, neumática FESTO, aparatos eléctricos TELEMECANIQUE.

PRODUCTOS y SECTORES DE MERCADO

Productos alimentarios: bloques de pescado congelado

Enfajadoras Túnel

ENFAJADORA-TÚNEL con SOLDADURAS LATERALES en INOX.
Modelo ZEF-SL, soldaduras laterales de 500 a 750 mm.

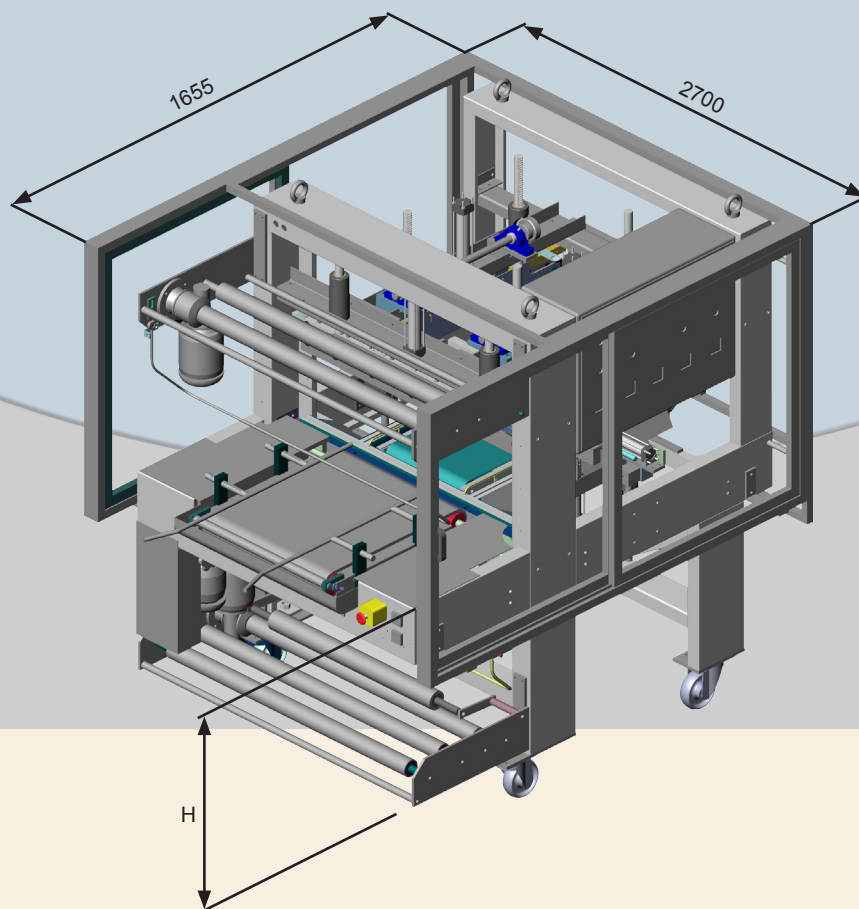

Tensión	220V ó 380V
Potencia	5 Kw
Peso	700Kg
Consumo Aire	100 l/min
Presión Aire	6 atm.
Espesor film	50-100 micras
Producción	12-14p/min según producto



ZORPACK

Polígono Industrial Comarca-2, calle B, Nº 20
31191 Ezquiroz (Navarra)
Tel.: +34 948 303 005
Fax: +34 948 302 644
E-mail: zorpack@zorpack.com
www.zorpack.com