

# Fardeuse-tunnel avec soudure

Machine à rétracter pour sacs avec revers.  
Modèle ZEA-90 PS revers.

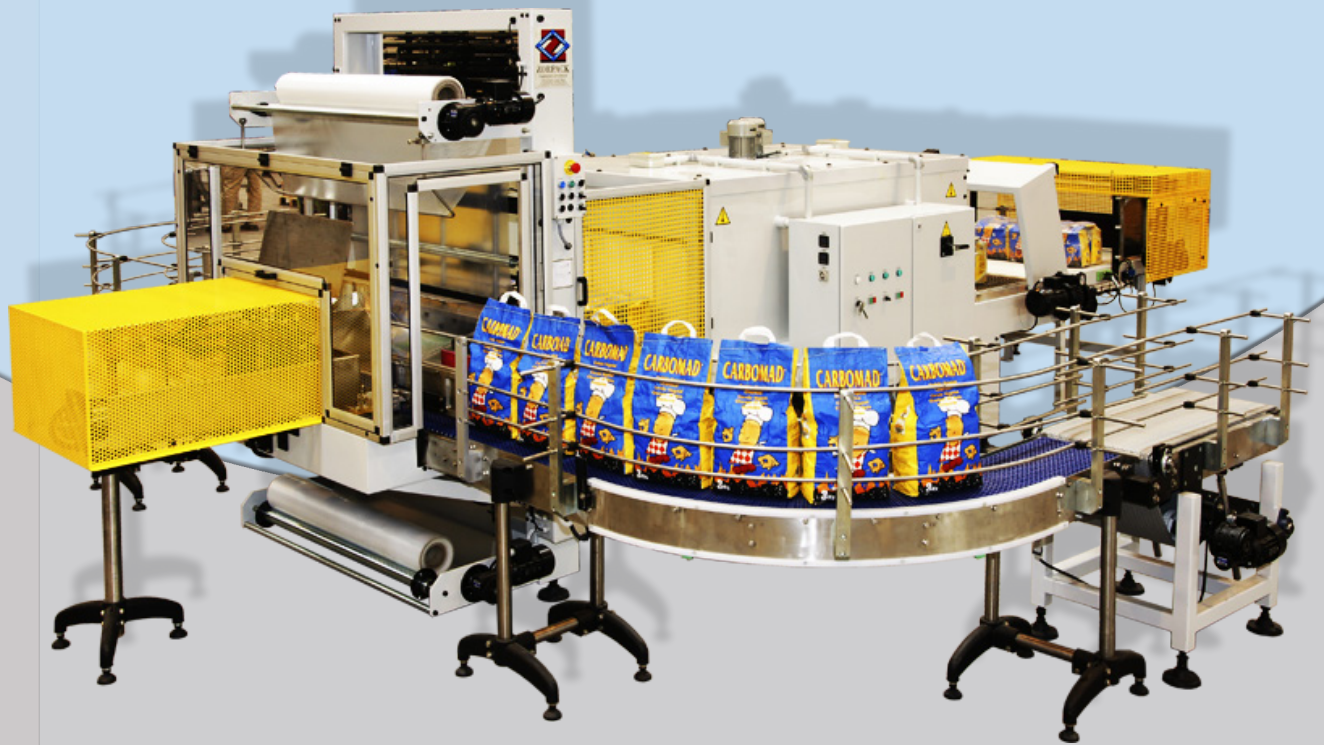

## FONCTIONNEMENT

Le produit est reçu sur la bande d'alimentation de la machine, orienté à 90°. La machine dispose d'un ensemble de cylindres : de frein, de décompression et de poussée qui sont responsables de la séparation des produits dans les formats souhaités. Spécialement conçue pour travailler des sacs avec revers supérieur, elle dispose de plusieurs systèmes pneumatiques qui plient les revers en fonction des exigences du client : tous dans le même sens, dans le sens de la longueur ou de la largeur, trois vers la gauche et le dernier vers la droite.

## CARACTÉRISTIQUES TECHNIQUES

Rétracte avec du film en polyéthylène.

Système de pliage de revers pour différents produits.

Contrôle électronique des températures dans le tunnel de rétraction et soudage.

Commandes manuelles et fonctionnement totalement automatique.

Matières de haute qualité : automate OMRON, système pneumatique FESTO, appareils électriques TELEMECANIQUE.

## PRODUITS et SEGMENTS DE MARCHÉ

Conçue pour travailler des sacs avec soufflet, contenant différents produits : nourriture pour animaux, charbon, sépiolite pour chats.



# Fardeleuse-tunnel avec soudure

Machine à rétracter pour sacs avec revers.  
Modèle ZEA-90 PS revers.

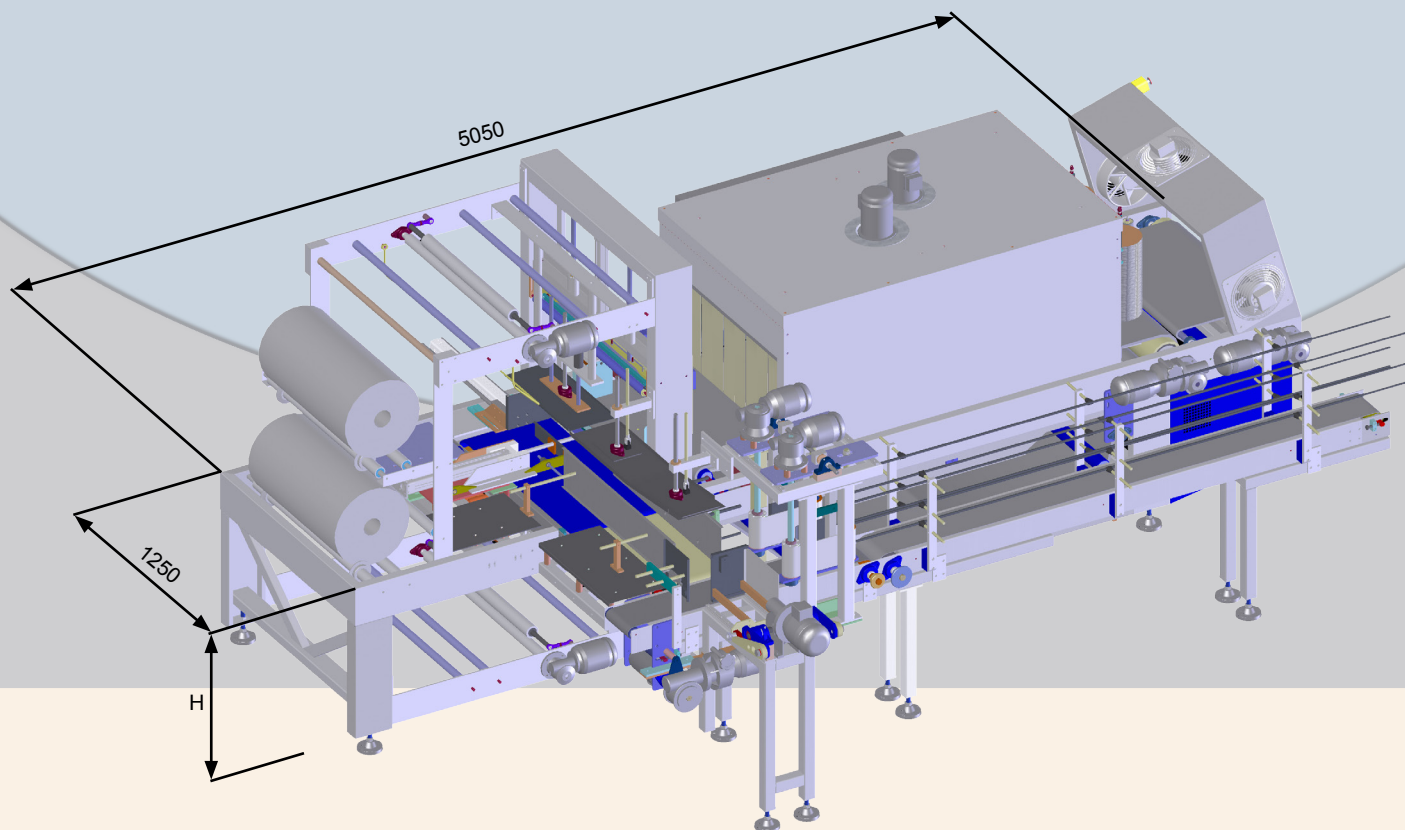

Tension	220 v ou 380 v
Puissance	32 Kw
Poids	1500 kg
Consommation d'air	100 l/min
Pression de l'air	6 atm.
Épaisseur du film	50-100 micras
Production	12-14 p/min selon le produit-le regroupement



**ZORPACK**

Polígono Industrial Comarca-2, calle B, N° 20  
31191 Ezquiroz (Navarra)  
Tel.: +34 948 303 005  
Fax: +34 948 302 644  
E-mail: [zorpack@zorpack.com](mailto:zorpack@zorpack.com)  
[www.zorpack.com](http://www.zorpack.com)