

Enfajadoras Túnel

ENFAJADORA-TÚNEL con ENTRADA de producto a 90°.
Modelo ZEA-90 PS especial para bolsas con solapa

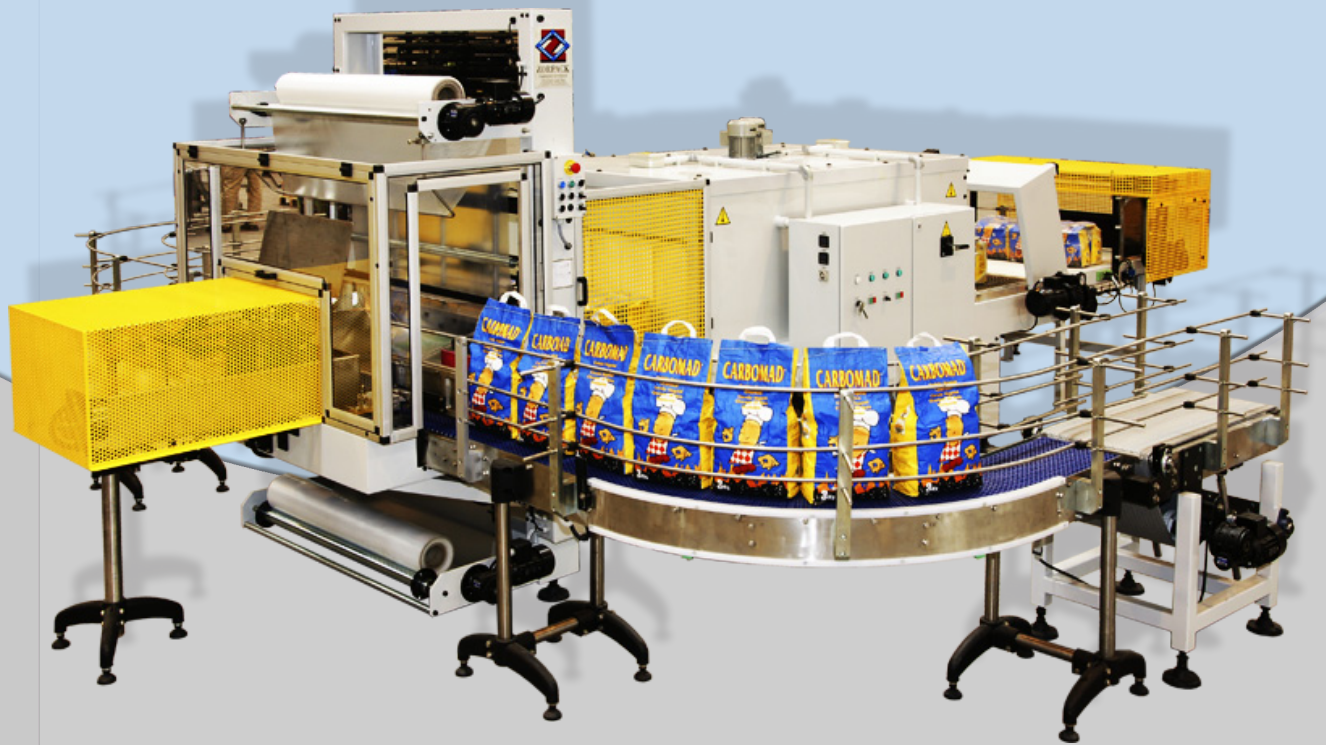

FUNCIONAMIENTO

El producto es recibido en la banda de entrada de la máquina a 90°. La máquina dispone de un conjunto de cilindros freno, descompresor y empujador que realizan la separación del producto en los formatos solicitados. Especialmente diseñada para trabajar bolsas con solapa superior, tiene varios sistemas neumáticos que pliegan las solapas como el cliente requiera: todas en el mismo sentido, longitudinal o transversal, tres hacia la izquierda y la última a la derecha.

CARACTERÍSTICAS TÉCNICAS

Retractable con film de polietileno.

Sistema de plegado de solapas para diferentes productos.

Control electrónico de temperatura en túnel de retracción y soldadura.

Mandos manuales y funcionamiento totalmente automático.

Materiales de primera calidad: autómatas OMRON, neumática FESTO, aparatos eléctricos TELEMECANIQUE.

PRODUCTOS y SECTORES DE MERCADO

Diseñada para trabajar bolsas con fuelle conteniendo diferentes productos: comida de animales, carbón, sepiolita para gatos.



Enfajadoras Túnel

ENFAJADORA-TÚNEL con ENTRADA de producto a 90°.
Modelo ZEA-90 PS especial para bolsas con solapa

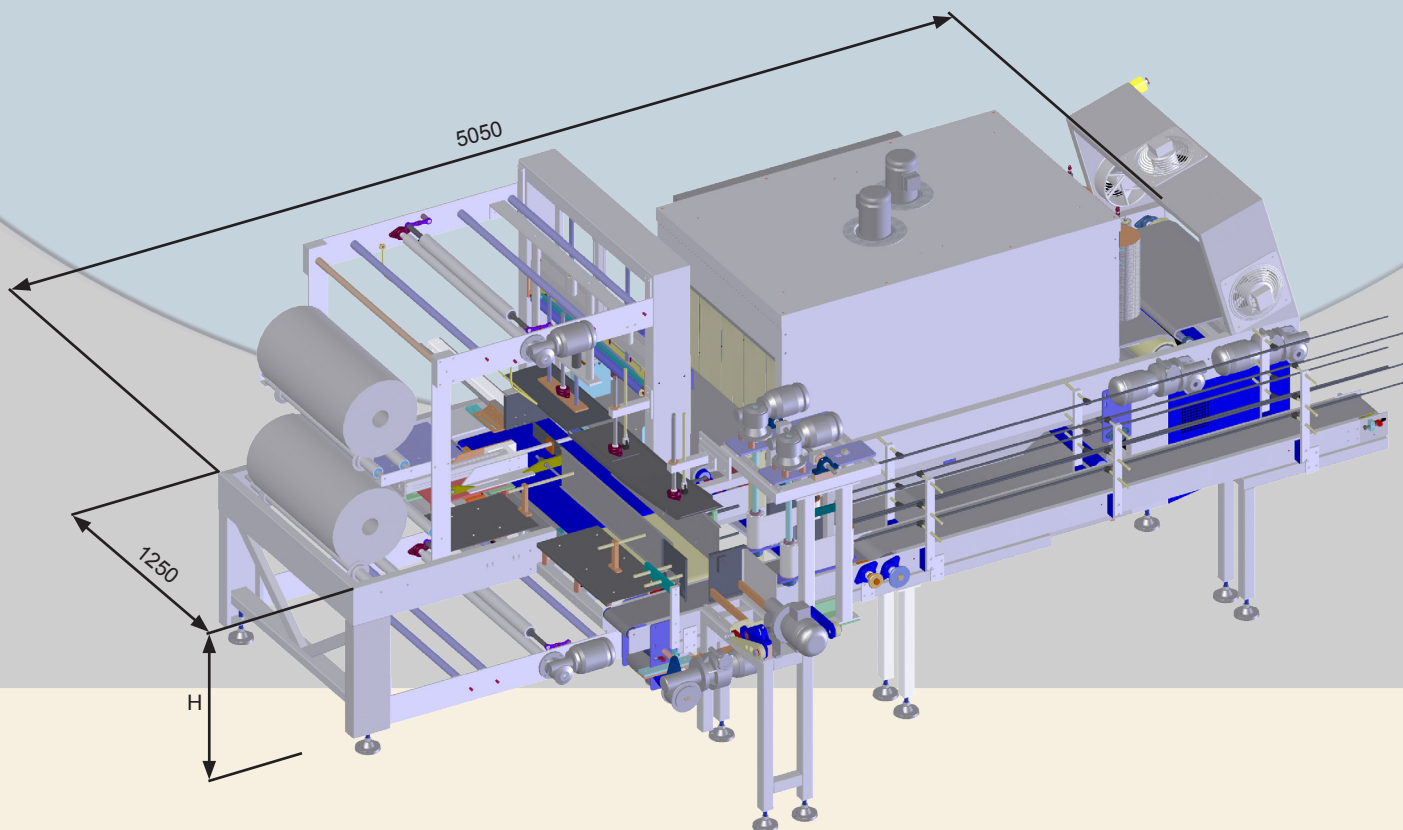

Tensión	220V ó 380V
Potencia	32 Kw
Peso	1500Kg
Consumo Aire	100 l/min
Presión Aire	6 atm.
Espesor film	50-100 micras
Producción	12-14 p/min según producto-agrupación



ZORPACK

Polígono Industrial Comarca-2, calle B, Nº 20
31191 Ezquiroz (Navarra)
Tel.: +34 948 303 005
Fax: +34 948 302 644
E-mail: zorpack@zorpack.com
www.zorpack.com