

Formadoras

FORMADORA DE BANDEJAS simple o de doble cabezal

- Modelo ZFV-SC
- Modelo ZFV-DC



FUNCIONAMIENTO

Forma bandejas partiendo de placas planas de cartón y aplicando puntos de cola caliente. El modelo con doble cabezal trabaja simultáneamente tapa y fondo, especialmente diseñado para pastelerías, bollerías.

CARACTERÍSTICAS TÉCNICAS

Mandos manuales y funcionamiento totalmente automáticos.

Cuadro eléctrico de cómoda accesibilidad.

Alimentador de cartón para posicionar horizontalmente las planchas.

Materiales de primera calidad: Automata OMRON (opción de Siemens), neumática FESTO, aparatos eléctricos TELEMECANIQUE, equipo de cola MELER o MELTON.

PRODUCTOS y SECTORES DE MERCADO

Alimentación: conserva vegetal, conservas cárnicas, conservas pescado, pastelería industrial, legumbres, encurtidos, champiñón.

Bebidas: agua, zumos, aceite, lácteo, refrescos, cervezas, salsas.

Formadoras

FORMADORA DE BANDEJAS simple o de doble cabezal

- Modelo ZFV-SC
- Modelo ZFV-DC

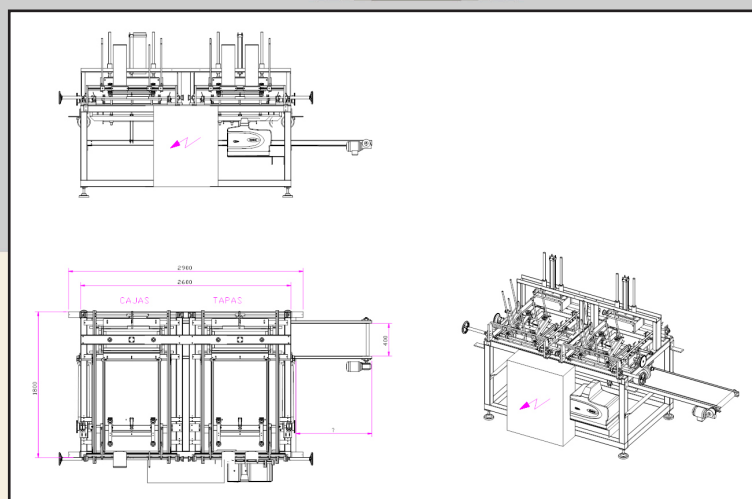
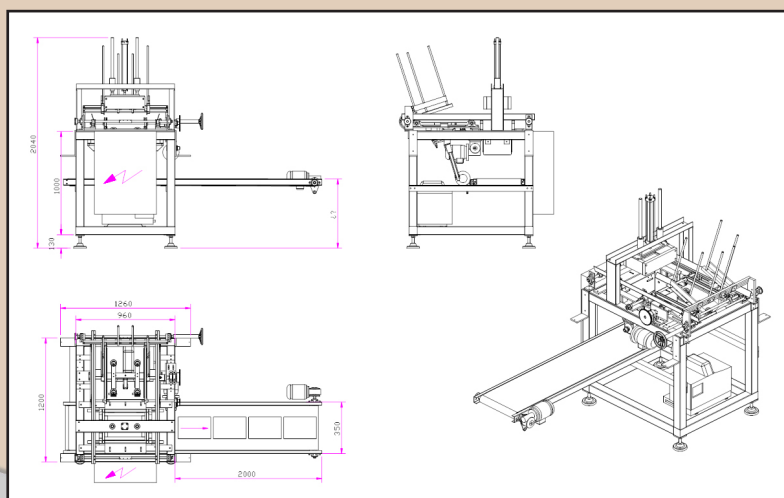

Tensión	220V ó 380V
Dimensiones máximas placa de cartón	600x500mm
Dimensiones mínimas placa de cartón	205x135mm
Potencia total	2 Kw
Peso total línea	700 Kg
Consumo aire	100 l/min
Presión aire	6 atm
Producción ZFV-SC simple cabezal	10-12 p/min
Producción ZFV-DC doble cabezal	(10-12)x2 p/min



ZORPACK

Polígono Industrial Comarca-2, calle B, Nº 20
 31191 Ezquiroz (Navarra)
 Tel.: +34 948 303 005
 Fax: +34 948 302 644
 E-mail: zorpack@zorpack.com
 www.zorpack.com