

Machines Fabriquant des Plateaux

MACHINES FABRIQUANT DES PLATEAUX de DEUX TAILLES : PALETTE COMPLÈTE ET DEMIE PALETTE.

Modèle ZFV-P + culbuteur. / Modèle ZFV-P + table élévatrice.



FONCTIONNEMENT

Fabrique des plateaux de **1200 x 800 mm et/ou 800 x 600 mm** à partir de plaques plates en carton et elle applique des points de colle chaude aux quatre coins. Elle est tout particulièrement conçue pour travailler en chaîne avec un Robot qui regroupe préalablement le format et le positionne sur le plateau récemment fabriqué.

CARACTÉRISTIQUES TECHNIQUES

Commandes manuelles et fonctionnement totalement automatique.

Écran tactile pour régler ou ajouter de nouveaux formats.

Armoire électrique installée sur un pupitre facilement accessible.

Système d'alimentation pour fabrication de cartons pour positionner horizontalement les plaques.

Équipements de la plus haute qualité : Automate OMRON (option de Siemens), système pneumatique FESTO, appareils électriques TELEMÉCANIQUE, équipements de collage MELER ou MELTON.

PRODUITS et SEGMENTS DE MARCHÉ

Boissons : eau, jus, huile, boissons lactées, rafraîchissement, bières, sauces.

Machines Fabriquant des Plateaux

MACHINES FABRIQUANT DES PLATEAUX de DEUX TAILLES : PALETTE COMPLÈTE ET DEMIE PALETTE.

Modèle ZFV-P + culbuteur. / Modèle ZFV-P + table élévatrice.

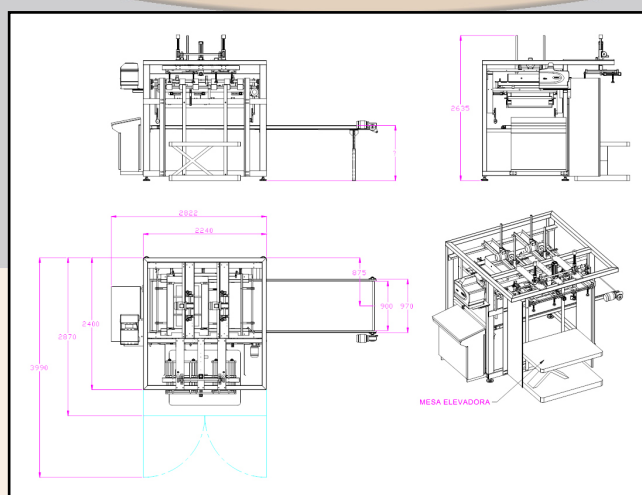
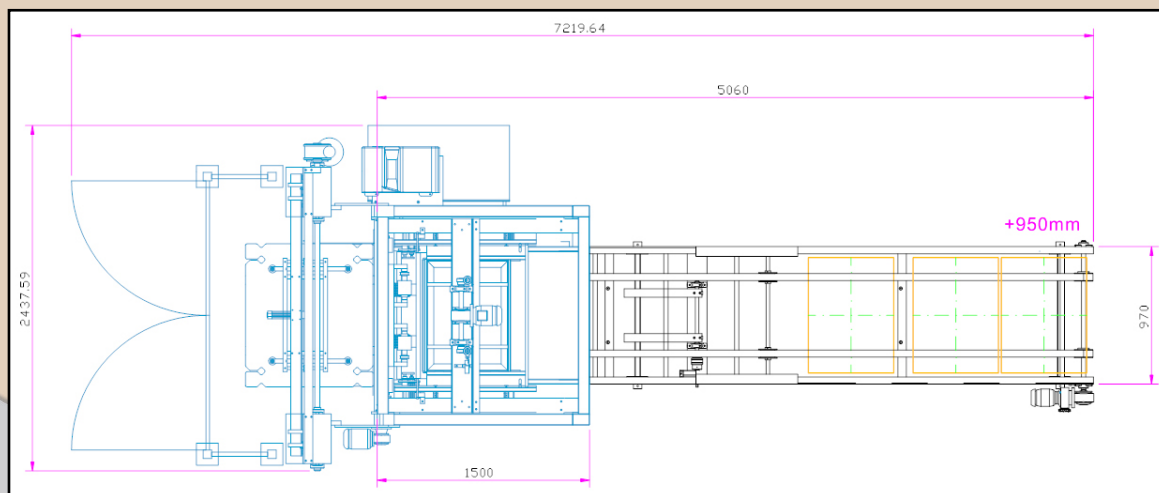

Tension	220v ou 380v.
Dimensions maximales plaques en carton	1427x1031mm.
Dimensions minimales plaques en carton	1032x790mm.
Puissance totale	5 Kw.
Poids total chaîne	1.500 Kg.
Consommation d'air	100 l/min.
Pression de l'air	6 atm.
Production plateaux d'une demie palette	400-450 plateaux/h.
Production plateaux d'une palette complète	3-4 plateaux/minute.



ZORPACK

Polígono Industrial Comarca-2, calle B, Nº 20
 31191 EzQUIROZ (Navarra)
 Tel.: +34 948 303 005
 Fax: +34 948 302 644
 E-mail: zorpack@zorpack.com
www.zorpack.com