

Formadoras

FORMADORA DE BANDEJAS tamaño PALET y MEDIO PALET.

- Modelo ZFV-P + volteador
- Modelo ZFV-P + mesa elevadora

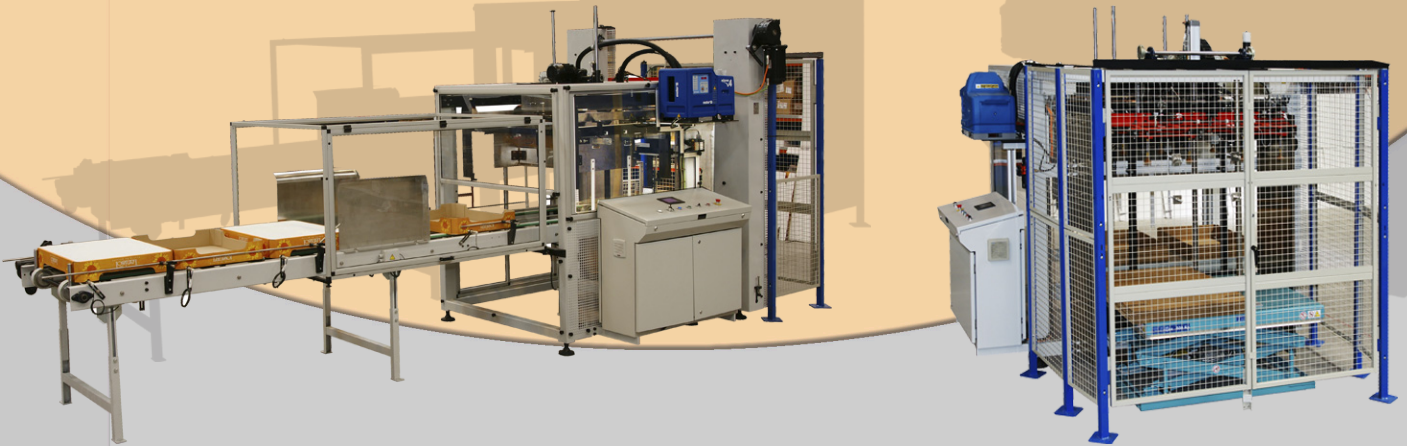

FUNCIONAMIENTO

Conforma bandejas de 1200x800mm y/o 800x600mm partiendo de placas planas de cartón y aplicando puntos de cola caliente en las cuatro esquinas. Especialmente diseñada para trabajar en línea con un Robot que pre-agrupa el formato y lo posiciona sobre la bandeja formada.

CARACTERÍSTICAS TÉCNICAS

Mandos manuales y funcionamiento totalmente automáticos.

Pantalla táctil para ajustar o añadir nuevos formatos.

Cuadro eléctrico instalado en un pupitre de cómoda accesibilidad.

Alimentador de cartón para posicionar horizontalmente las planchas.

Materiales de primera calidad: Autómata OMRON (opción de Siemens), neumática FESTO, aparatos eléctricos TELEMECANIQUE, equipo de cola MELER o MELTON.

PRODUCTOS y SECTORES DE MERCADO

Bebidas: agua, zumos, aceite, lácteo, refrescos, cervezas, salsas.

Formadoras

FORMADORA DE BANDEJAS tamaño PALET y MEDIO PALET.

- Modelo ZFV-P + volteamador
- Modelo ZFV-P + mesa elevadora

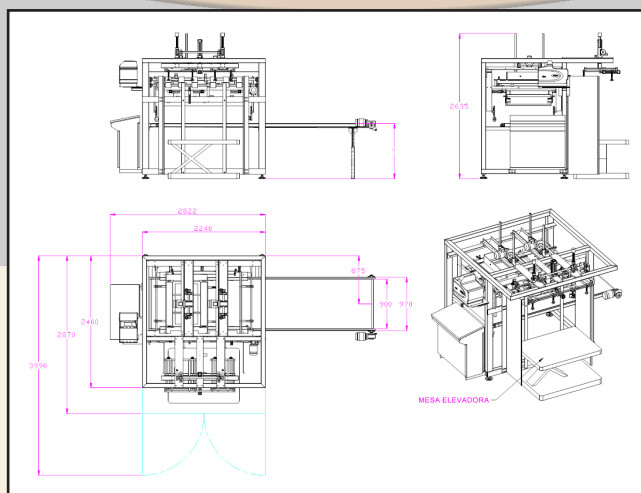
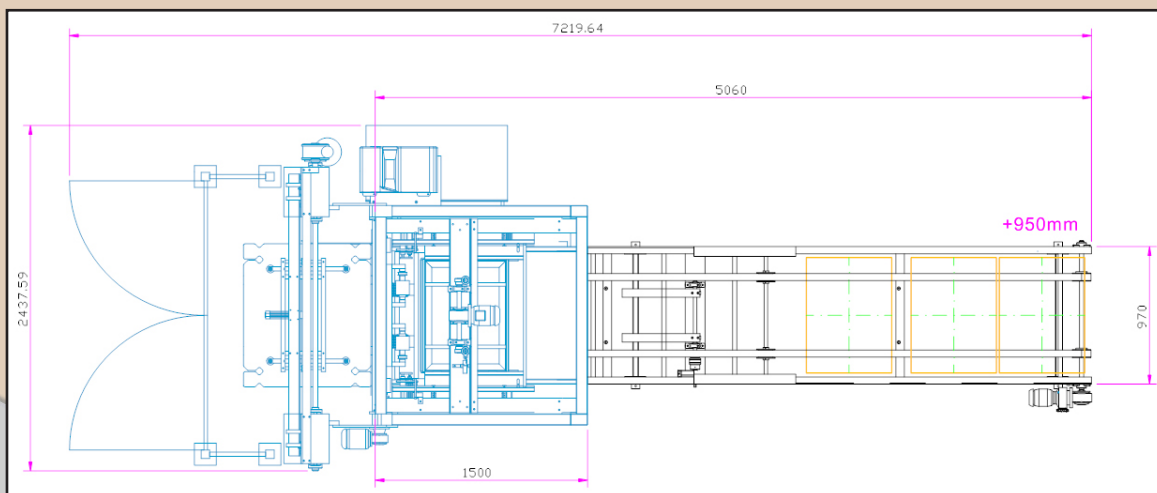

Tensión	220V ó 380V
Dimensiones máximas placa de cartón	1427x1031mm
Dimensiones mínimas placa de cartón	1032x790mm
Potencia total	5 Kw
Peso total línea	1.500 Kg
Consumo aire	100 l/min
Presión aire	6 atm
Producción bandejas medio palet	400-450 bph
Producción bandejas de palet completo	3-4 bandejas/minuto



ZORPACK

Polígono Industrial Comarca-2, calle B, N° 20
 31191 Ezquiroz (Navarra)
 Tel.: +34 948 303 005
 Fax: +34 948 302 644
 E-mail: zorpack@zorpack.com
 www.zorpack.com